

030-1300

D形翻板把手



这个车厢翻板把手适用于工具和维修车体、紧急车辆、和旅行车辆的行李舱门。它具有一个多点 曲柄 并可选用黑色或抛光铜镍铬表面处理工艺。

设计用途:

- 维修或工具卡车车体门
- 休闲车辆上的隔舱门
- 大多数储物舱门、车厢门和检修门
- 紧急车辆的车厢门

TriMark (Xuzhou) Automotive Components Co. Ltd.

Building A5 Jingwu Road
Xuzhou Economic Development Zone
Xuzhou, Jiangsu, PR China PC: 221004

特利马克(徐州)汽车零部件有限公司

中国江苏省徐州经济开发区

厂房A5 邮编: 221004

www.trimarkcn.com



TriMark Corporation

500 Bailey Avenue
P.O. Box 350
New Hampton, Iowa
United States

Tel: 641-394-3188

Fax: 641-394-2392

1-800-447-0343

www.trimarkcorp.com



现有功能:

- 在有锁定或无锁定配置中
- 带有单转轮门锁组件（050-0206），根据具体应用的不同可随翻板把手动作每隔 90°进行定位
- 带有外壳法兰垫圈，可以防止水分和灰尘进入
- 用于需使用远程门锁装置的门的的多支轴盘

配套使用:

- 请参考我们网站与此产品相关的产品

材料:

- 外壳和翻板把手：压铸锌合金
- 内部门锁部件：表面硬化，边缘平滑冲压钢
- 弹簧：不锈钢，防腐蚀
- 其他部件：镀锌低碳钢

表面处理:

- 外壳和翻板把手：黑色粉末涂层或抛光铜镍铬镀层
- 冲压件：镀锌透明铬酸盐转化涂层

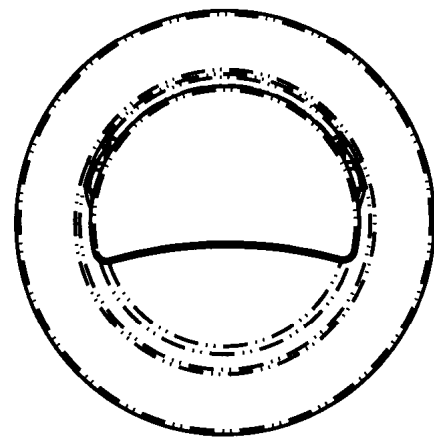
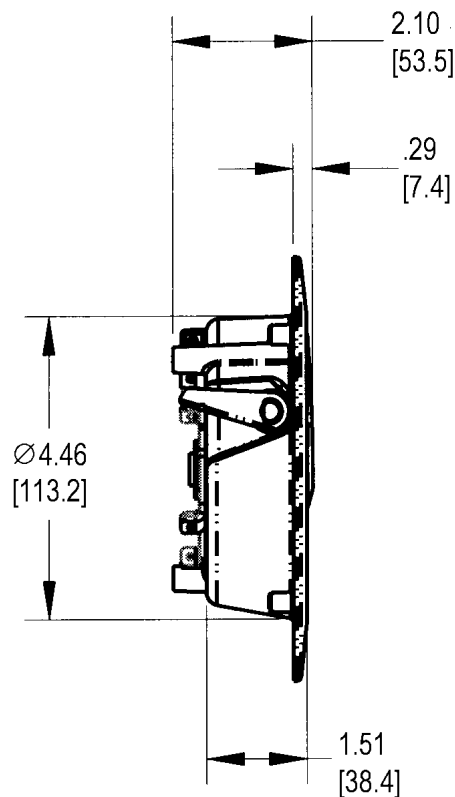
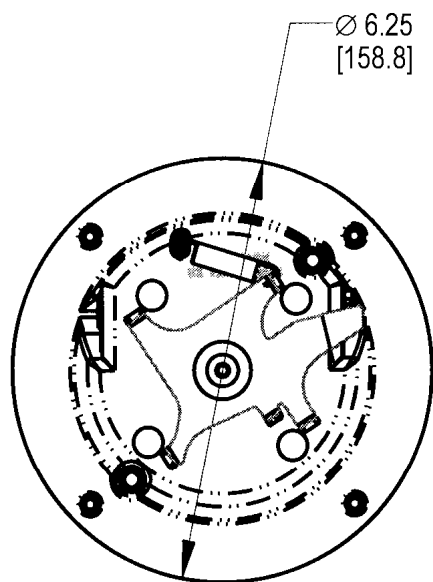

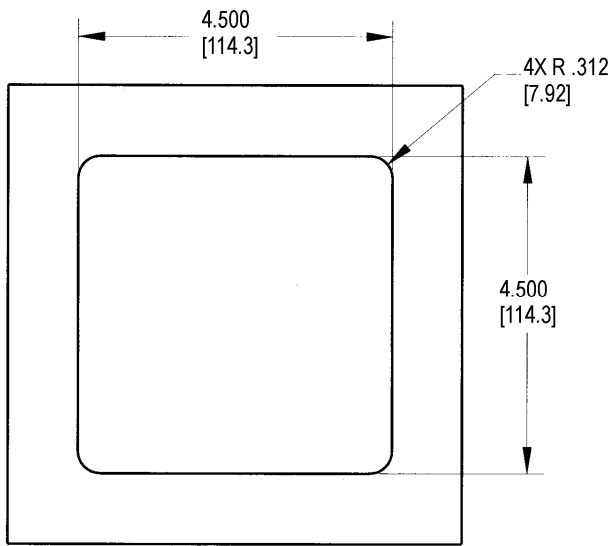

建议剪切块尺寸

安装:

- 方便的落入式安装
- 集成的转轴装置：使用 (2) 1/4-20 UNC 带螺纹切削螺丝 (未包含) 进行安装
- 两点 安装使用 #410 UNC 螺丝 (未包含)
- 通过目前使用的大多数折叠 D形环把手进行改进

单独部件尺寸仅供参考。参考单独部件图纸以完成尺寸，规范和安装程序。可提供工程协助和应用图纸

注意： 隔舱门锁不满足 **FMVSS 206** 的要求。

设计专利第**390,443**号

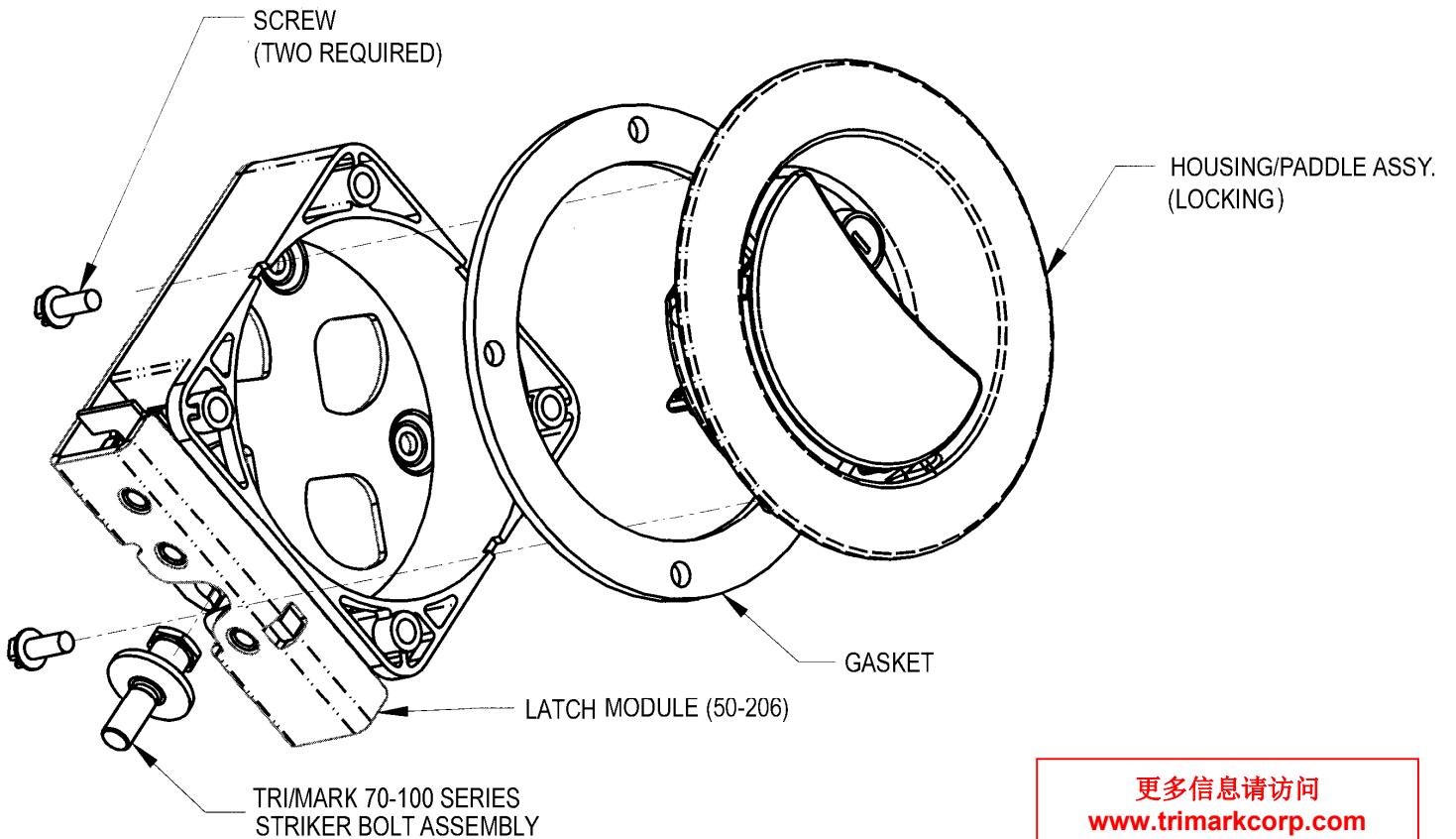

更多信息请访问
www.trimarkcorp.com

D型翻板门锁模型